

# M-System

## Schnellwechselwerkzeug



**Abstechdrehen auf Mehrspindel-Automaten  
mit dem M-System**

## M-System Mini

M-System Mini Werkzeuge für jede Lage .....	01C-3
Grundhalter und Werkzeughalter .....	01C-4
Werkzeughalter .....	01C-5
Beispiel Mehrspindler Grundhalter Gildemeister M-System .....	01C-6

Andere Ausführungen und Abmessungen auf Anfrage.

Konstruktionsänderungen vorbehalten.

Alle Preise in Euro (€), zuzüglich Mehrwertsteuer.

## M-System Mini Werkzeuge für jede Lage

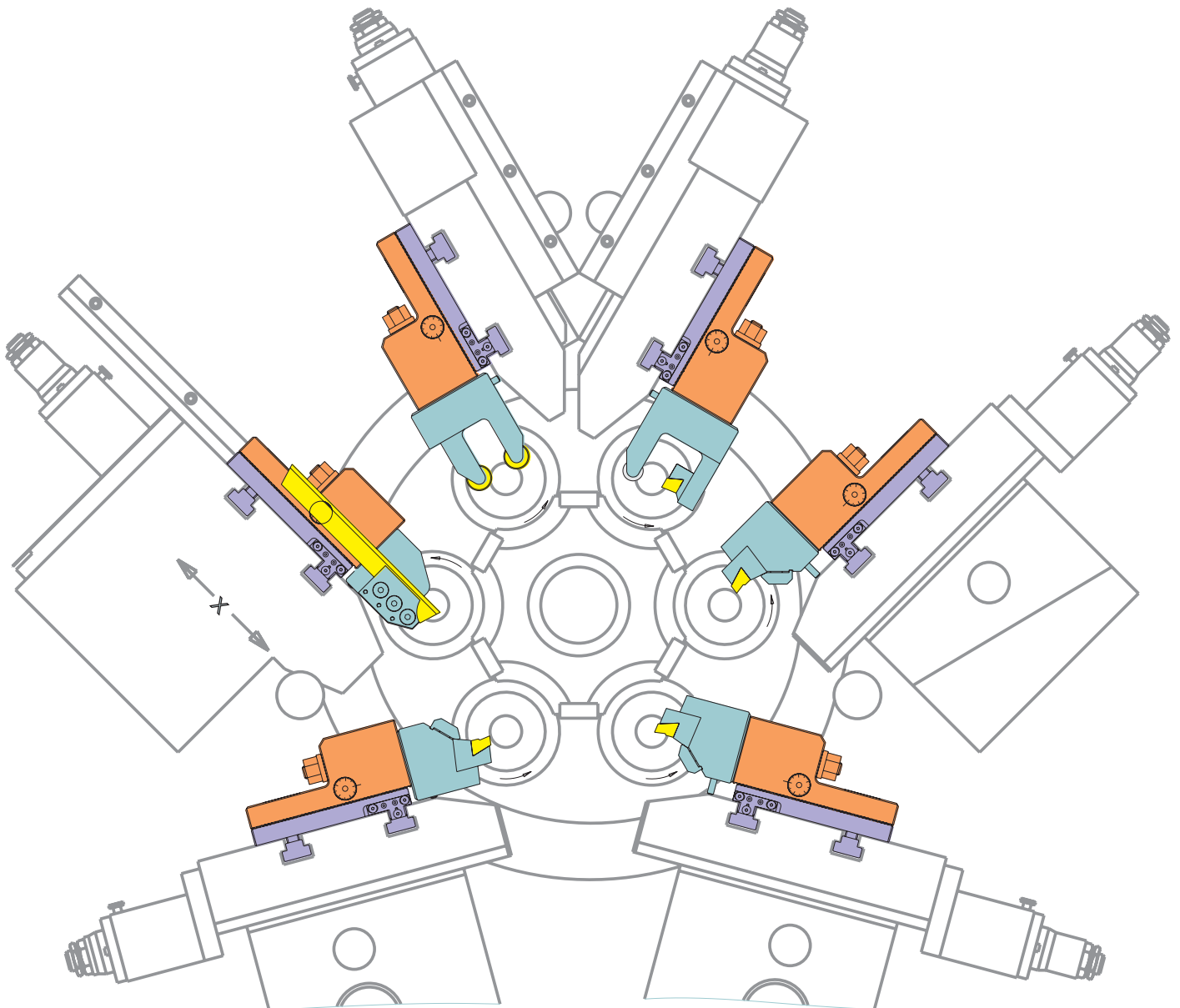

### Werkzeu-lagen

Lage 1	Vorstechen	Lage 4	Kalibrieren
Lage 2	Fertigstechen	Lage 5	Gewinderollen
Lage 3	Fertigstechen	Lage 6	Abstechen

## M-System Mini Grundhalter und Werkzeughalter

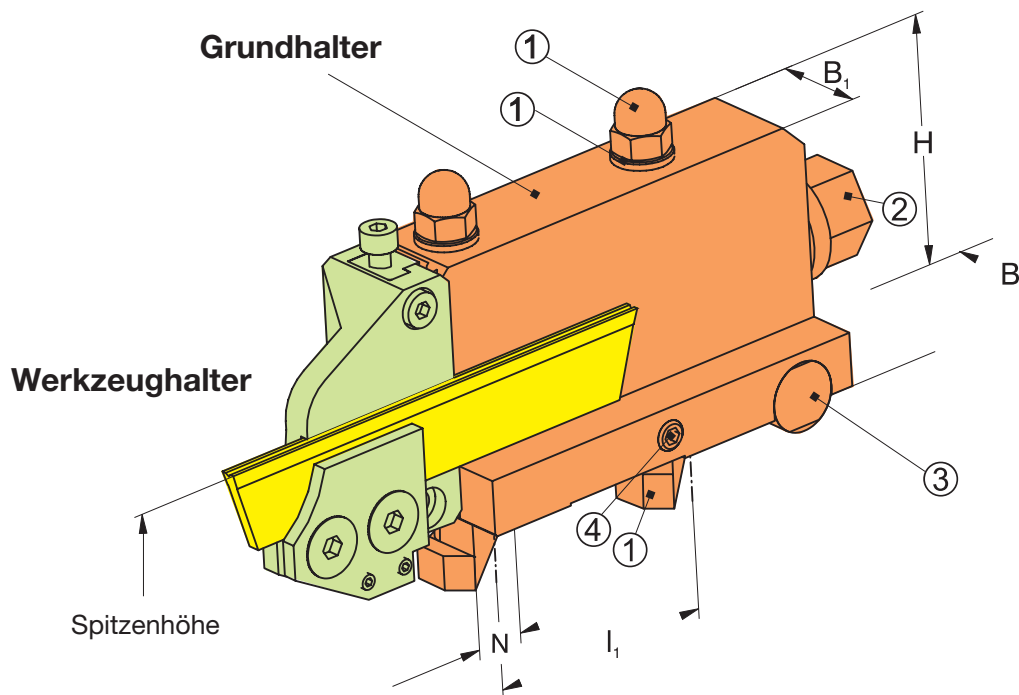

## Grundhalter für Gildemeister

Warengruppe 010

Grundhalter	Maschinen-Typ	Werkzeug-lage	Abmessung in mm						Dis
			Spitzenhöhe	B	B <sub>1</sub>	H	I <sub>1</sub>	N	
Bestellnummer	Gildemeister							Dis	
MGHA GM03	GM16AC	1-6	30	29	19	52	48	10	★

Passende BK Klingen siehe Produktinformation 01A Klingensteckwerkzeuge.  
Passende Quattro Klingen (QS..) siehe Produktinformation 01A Klingensteckwerkzeuge.

Warengruppe 21

Bestellnummer	Ersatzteile	Bestellnummer	Ersatzteile
MSSB M6 10 18 75	① Nutenspannschraube	NSSR 14x29	③ Nutenstein, rund
MUT H M06x10	① Hutmutter	NSSR 14x44	③ Nutenstein, rund, lang
ULSN 06x12x15	① Unterlagscheibe	SCHI M04x12	③ Inbusschraube
NUMU 06 10 10 S	① Nutmutter schwenkbar		
Bestellnummer	Ersatzteile	Bestellnummer	Ersatzteile
MSZB M	② Zugbolzen	SCH 6K M 6x70 DIN 241087	④ Axialstellschraube
MUTB M10x17	② Bundmutter		
FEDR 130140	② Druckfeder	SCHW M03x05	④ Wurmschraube

★ = ab Lager

☆ = kurzfristig lieferbar

☐ = auf Anfrage

#### Werkzeughalter MWHS17BKRM

= rechts wie gezeichnet

Linke Ausführung MSHS17BKLM = spiegelbildlich

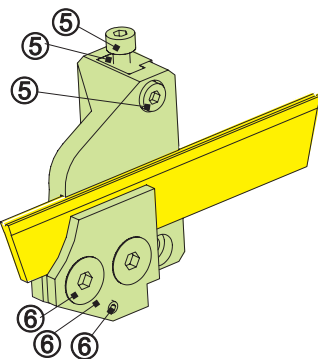

#### Werkzeughalter MWHD16RM

= rechts wie gezeichnet

Linke Ausführung MWHD16LM = spiegelbildlich

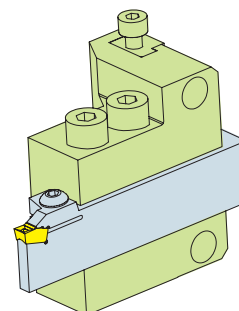

#### Werkzeughalter MWHS20QSRM

= rechts wie gezeichnet

Linke Ausführung MWHS20QSLM = spiegelbildlich

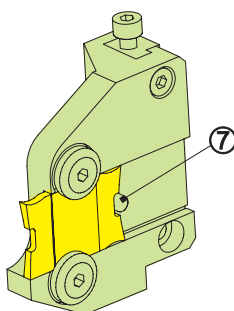

#### Werkzeughalter MWHS26-3RM

= rechts wie gezeichnet

Linke Ausführung MWHS26-3LM = spiegelbildlich

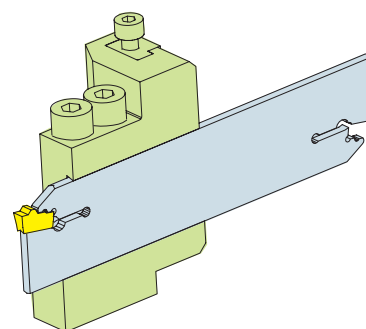

## Werkzeughalter

Warengruppe 010

Werkzeughalter für BK-Klingen 17mm		Werkzeughalter QS-Klinge		Werkzeughalter X2 cut 16		Werkzeughalter X2 cut 26-3	
Bestellnummer	Dis	Bestellnummer	Dis	Bestellnummer	Dis	Bestellnummer	Dis
MWHS17BKRM/LM	★	MWHS20QSRM/LM	★	MWHD16RM/LM	☐	MWHS26-3RM/LM	☐

Passende BK Klingen und Quattro Klingen siehe Produktinformation 01A Klingenstechwerkzeuge.  
Passende Träger und Halter und Einsätze x3 Cut siehe Produktinformation 10 Abstechdrehen.

Warengruppe 21

Bestellnummer	Ersatzteile	Bestellnummer	Ersatzteile
MWHA 04MN	⑤ Höhenanschlag	MSKP 01RM	⑥ Klemmplatte
SCHI M04x06	⑤ Inbusschraube	MSKP 01LM	⑥ Klemmplatte
SCHI M04x20	⑤ Inbusschraube	SCHW M03x05	⑥ Wurmschraube
MUT6K M04	⑤ Sechskantmutter	SCHK m06x0,75x12	⑥ Spannschraube
		Bestellnummer	Ersatzteile
		SCHS M06x0,75x08	⑥ Spannschraube
		ZYD D4xm6x12	⑦ Anschlagstift

★ = ab Lager

☆ = kurzfristig lieferbar

☐ = auf Anfrage

## Beispiel Mehrspindler Grundhalter Gildemeister M-System

