

fix-Profil

Flachformwerkzeuge

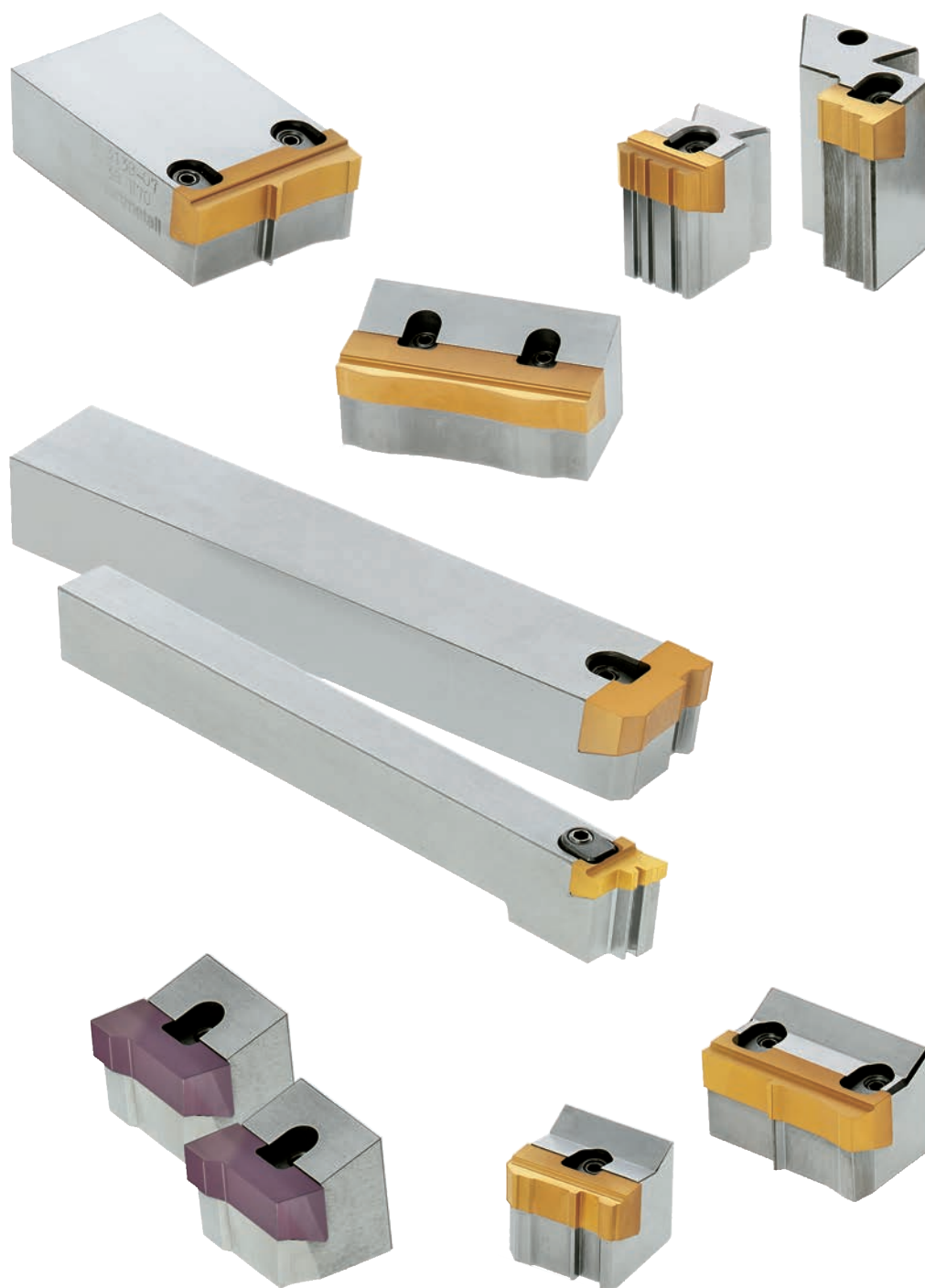



Fix-Profil Werkzeuge

Fix-Profil Halter H30... 03 Standard	04A-3
Fix-Profil Halter H30... 08 Standard	04A-4
Fix-Profil Halter H31... 07 Standard	04A-5
Fix-Profil Halter H30... mit Prisma A28.....	04A-6
Fix-Profil Halter STFCN ... mit Prisma A28	04A-7
Bearbeitungsbeispiele: Fix-Profil Prismenhalter	04A-8
Fix-Profil Halter H30... B42	04A-9
Fix Profil Halter H31... B42	04A-10
Bearbeitungsbeispiele: Fix-Profil Halter B42	04A-11
Fix-Profil Einsätze W30...	04A-12
Fix-Profil Einsätze W31...	04A-13
Profil-Stechwerkzeug für Innenprofile mit geklemmter Platte.....	04A-14
Nachschleif- und Profiliervorrichtungen	04A-15
Blockhalter-Rohlinge	04A-16

Andere Ausführungen und Abmessungen auf Anfrage.

Konstruktionsänderungen vorbehalten.

Alle Preise in Euro (€), zuzüglich Mehrwertsteuer.

Fix-Profil Halter H30... 03 Standard

Ausführung A

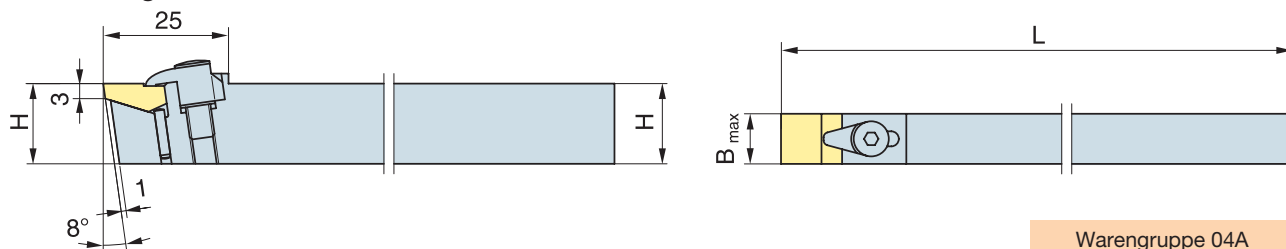

Warengruppe 04A

Bestellnummer	Ausführung	Abmessungen in mm			Dis	Preis €/ Stück
		H	B _{max}	L		
H 3006 03 1606 N	A	16	6	125	☆	110,70
H 3008 03 1608 N	A	16	8	125	☆	110,70
H 3010 03 1610 N	A	16	10	125	☆	110,70

Passende Fix-Profil Einsätze siehe Seite 04A-12.

Warengruppe 04A

Ersatzteile	Spannelement	€/ Stück	Zylinderstift	€/ Stück
H3006	PRE 172.9-825-1	30,60	ZYD02 m6 06	1,50
H3008-H3010	PRE 174.9-830-2	30,60	ZYD02 m6 08	1,50

Ausführung B

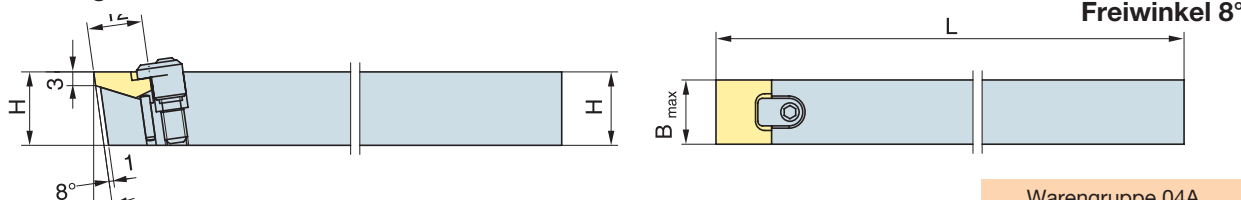

Warengruppe 04A

Bestellnummer	Ausführung	Abmessungen in mm			Dis	Preis €/ Stück
		H	B _{max}	L		
H 3012 03 1212 N	B	12	12	150	☆	107,10
H 3012 03 1612 N	B	16	12	150	☆	107,10
H 3012 03 2012 N	B	20	12	150	☆	107,10
H 3014 03 1614 N	B	16	14	150	☆	109,60
H 3014 03 2014 N	B	20	14	150	☆	109,60
H 3016 03 1616 N	B	16	16	150	☆	122,80
H 3016 03 2016 N	B	20	16	150	☆	122,80
H 3020 03 2020 N	B	20	20	150	☆	128,60
H 3025 03 2525 N	B	25	25	150	☆	134,80

Passende Fix-Profil Einsätze siehe Seite 04A-12.

★ = ab Lager

☆ = kurzfristig lieferbar

□ = auf Anfrage

Warengruppe 21

Ersatzteile	Spannpratze	€/ Stück	Doppelgewindestift	€/ Stück	Zylinderstift	€/ Stück
H3012 03 1212	PRY 2162 N	23,10	DG M5 12	5,20	ZYD02 m6 08	1,50
Andere Ausf.B	PRY 2162 N	23,10	DG M5 15 N	5,20	ZYD02 m6 12	2,30

Fix-Profil Halter H30... 08 Standard

Ausführung B

Spanwinkel 0°
Freiwinkel 8°

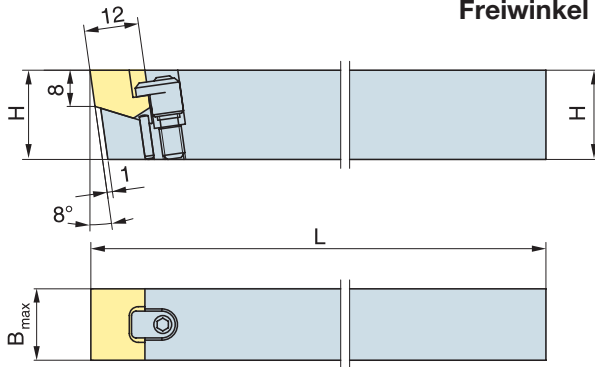

Warengruppe 04A

Bestellnummer	Ausführung	Abmessungen in mm			Dis	Preis €/ Stück
		H	B _{max}	L		
H 3014 08 2014 N	B	20	14	150	☆	116,90
H 3014 08 2514 N	B	25	14	150	☆	116,90
H 3016 08 2016 N	B	20	16	150	☆	123,90
H 3016 08 2516 N	B	25	16	150	☆	123,90
H 3020 08 2020 N	B	20	20	150	☆	128,60
H 3020 08 2520 N	B	25	20	150	☆	128,60
H 3025 08 2025 N	B	20	25	150	☆	134,80
H 3025 08 2525 N	B	25	25	150	☆	134,80
H 3032 08 2032 N	B	20	32	150	☆	142,10
H 3032 08 2532 N	B	25	32	150	☆	142,10
H 3032 08 3232 N	B	32	32	150	☆	142,10

Passende Fix-Profil Einsätze siehe Seite 04A-12.

Ausführung C

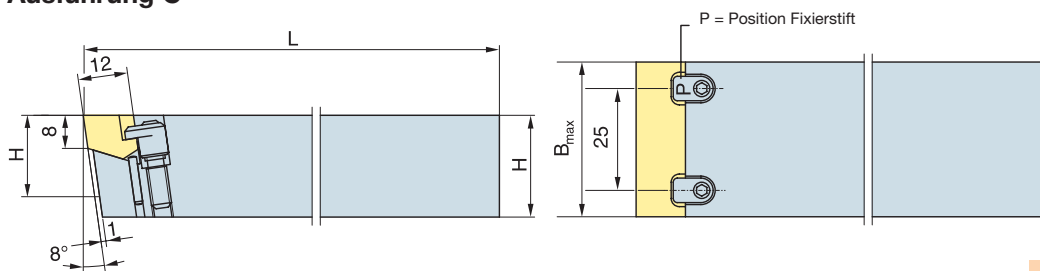

Warengruppe 04A

Bestellnummer	Ausführung	Abmessungen in mm			Dis	Preis €/ Stück
		H	B _{max}	L		
H 3045 08 2545 N	C	25	45	150	☆	201,90

Passende Fix-Profil Einsätze siehe Seite 04A-12.

★ = ab Lager

☆ = kurzfristig lieferbar

□ = auf Anfrage

Warengruppe 21

Ersatzteile	Spannpratze	€/ Stück	Doppelgewindestift	€/ Stück	Zylinderstift	€/ Stück
	PRY 2162 N	23,10	DG M5 15 N	5,20	ZYD02 m6 12	2,30

Fix-Profil Halter H31... 07 Standard

Ausführung B

Spanwinkel 0°
Freiwinkel 8°

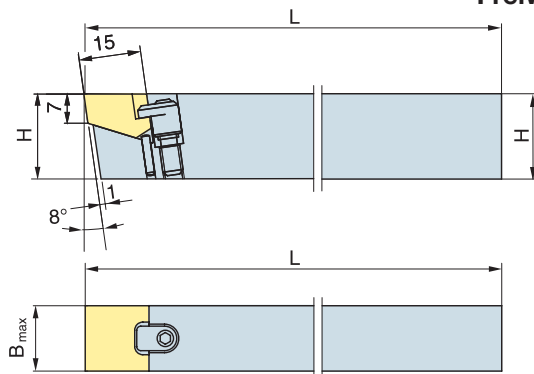

Warengruppe 04A

Bestellnummer	Ausführung	Abmessungen in mm			Dis	Preis €/ Stück
		H	B _{max}	L		
H 3110 07 2010 N	B	20	10	150	☆	129,70
H 3114 07 2014 N	B	20	14	150	☆	129,70
H 3120 07 2020 N	B	20	20	150	☆	134,80
H 3125 07 2025 N	B	20	25	150	☆	141,70
H 3132 07 2532 N	B	25	32	150	☆	145,90
Passende Fix-Profil Einsätze W31... siehe Seite 04A-13.						

Ausführung C

Spanwinkel 0°
Freiwinkel 8°

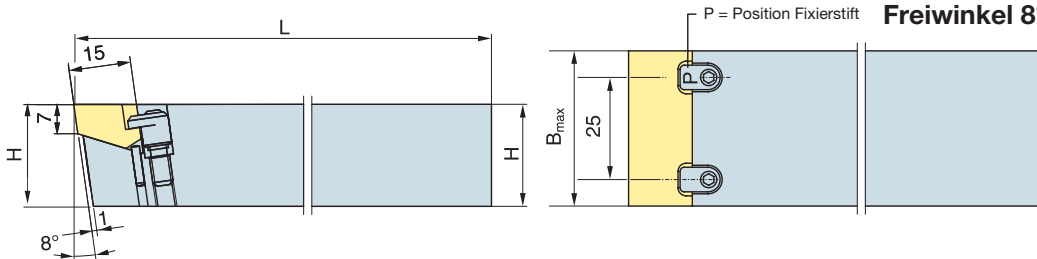

Warengruppe 04A

Bestellnummer	Ausführung	Abmessungen in mm			Dis	Preis €/ Stück
		H	B _{max}	L		
H 3145 07 2045 N	C	20	45	150	☆	205,90
H 3160 07 2560 N	C	25	60	150	☆	218,90
Passende Fix-Profil Einsätze W31... siehe Seite 04A-13.						

★ = ab Lager

☆ = kurzfristig lieferbar

□ = auf Anfrage

Warengruppe 21

Ersatzteile	Spannpratze	€/ Stück	Doppelgewindestift	€/ Stück	Zylinderstift	€/ Stück
	PRY 2162 N	23,10	DG M5 15 N	5,20	ZYD02 m6 12	2,30

Fix-Profil Halter H30... mit Prisma A28

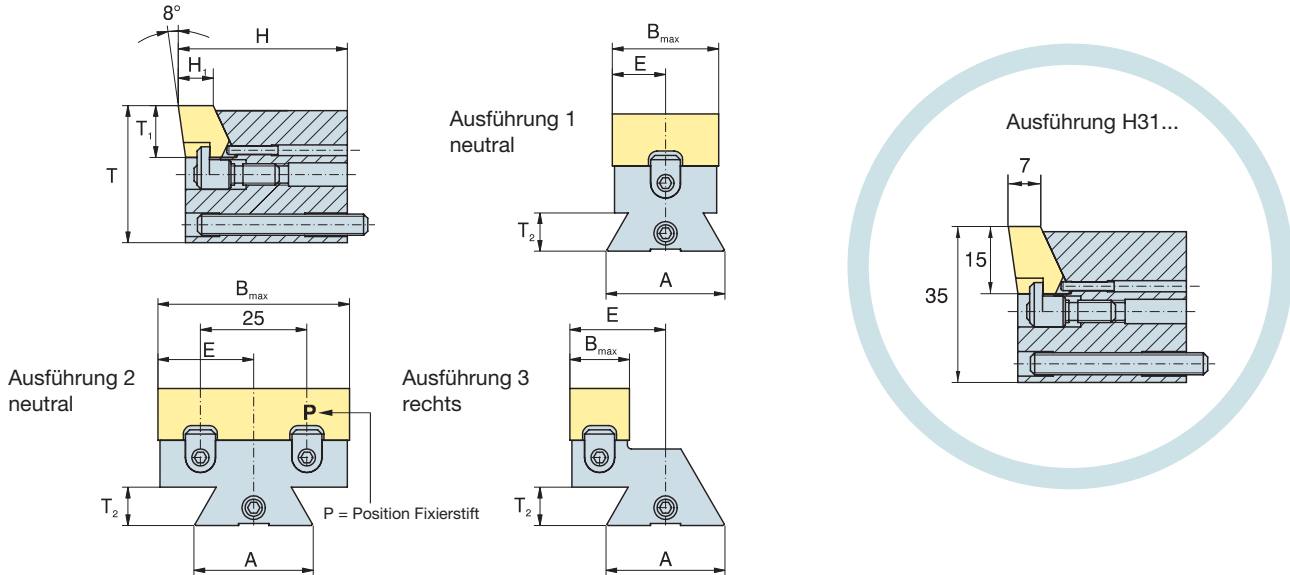

Warengruppe 04A

Bestellnummer	H	Ausf.	Abmessungen in mm							40	Preis €/ Stück
			A	T	B _{max}	H ₁	T ₁	T ₂	E		
H 3014 08 A28N	40	1	28	32	14	8	12	9	7,0	☆	202,60
H 3014 08 A28R	40	3	28	32	14	8	12	9	22,5	☆	202,60
H 3016 08 A28N	40	1	28	32	16	8	12	9	8,0	☆	208,90
H 3016 08 A28R	40	3	28	32	16	8	12	9	22,5	☆	214,00
H 3020 08 A28N	40	1	28	32	20	8	12	9	10,0	☆	215,90
H 3020 08 A28R	40	3	28	32	20	8	12	9	22,5	☆	227,40
H 3025 08 A28N	40	1	28	32	25	8	12	9	12,5	☆	222,90
H 3025 08 A28R	40	3	28	32	25	8	12	9	22,5	☆	227,40
H 3032 08 A28N	40	1	28	32	32	8	12	9	16,0	☆	237,30
H 3038 08 A28N	40	2	28	32	38	8	12	9	19,0	☆	270,20
H 3045 08 A28N	40	3	28	32	45	8	12	9	22,5	☆	291,30

Passende Fix-Profil Einsätze siehe Seite 04A-12.

Auch in Ausführung H31... lieferbar. Preis und Lieferzeit auf Anfrage.

★ = ab Lager

☆ = kurzfristig lieferbar

□ = auf Anfrage

Warengruppe 21

Ersatzteile	Spannpratze	€/ Stück	Doppelgewindestift	€/ Stück
	PRY 2162 N	23,10	DG M5 15 N	5,20
	Zylinderstift	€/ Stück	Höheneinstellschraube	€/ Stück
	ZYD02 m6 12	2,30	SCHW M5x40 DIN913	3,00

Fix-Profil Halter STFCN ... mit Prisma A28

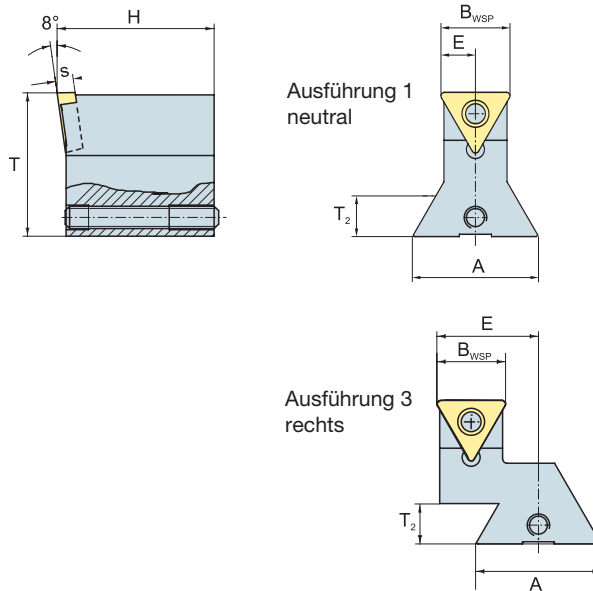

Warengruppe 04A

Bestellnummer	H	Ausf.	Abmessungen in mm						Dis	Preis €/ Stück
			A	T	B _{WSP}	s	T ₂	E		
STFCN A28 N40 TC16	40	1	28	32	15,3	3,97	9	7,66	□	
STFCN A28 R40 TC16	40	3	28	32	16	3,97	9	22,66	☆	233,00

Passende Wendepplatten TCMT ... siehe Produktinformation 05.

★ = ab Lager

☆ = kurzfristig lieferbar

□ = auf Anfrage

Warengruppe 21

Ersatzteile	Torxschraube	€/ Stück	Höheneinstellschraube	€/ Stück
	SCHT15 M3,5x8	5,10	SCHW M5x40 DIN913	3,00

Bearbeitungsbeispiele: Fix-Profil Prismenhalter

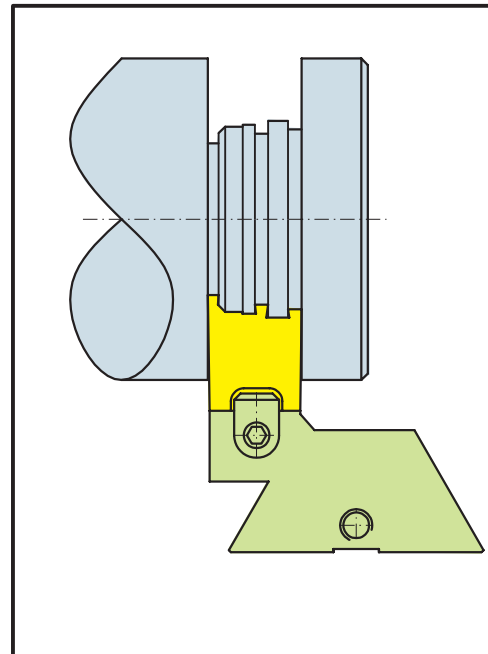
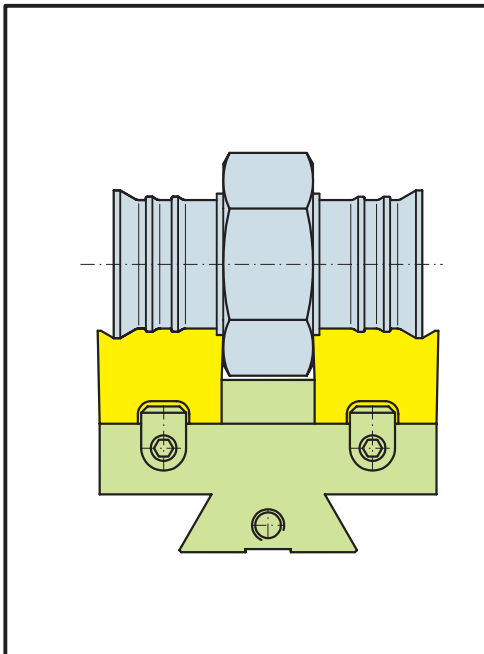
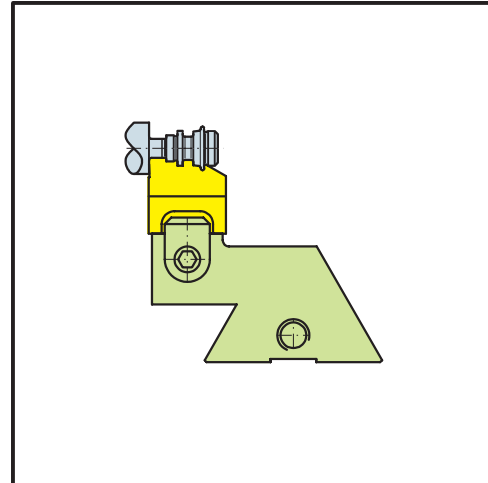
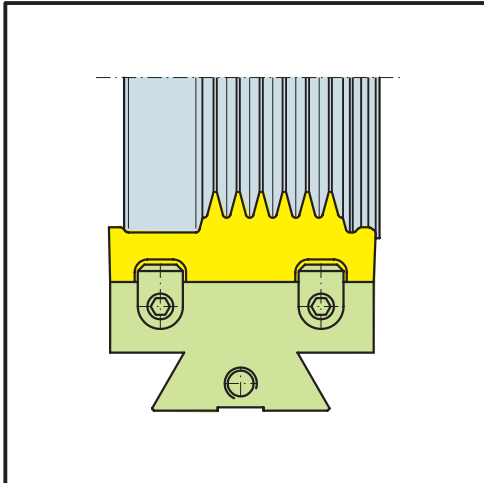

Fix-Profil Halter H30... B42

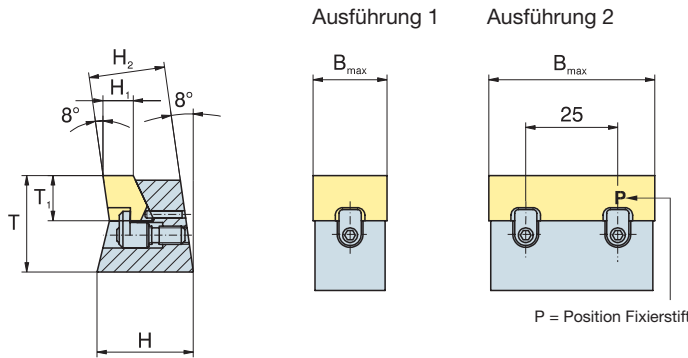

Warengruppe 04A

Bestellnummer	Ausf.	Abmessungen in mm						Dis	Preis €/ Stück
		H	T	B _{max}	H ₁	T ₁	H ₂		
H 3010 08 B42	1	26	26	10	8	12	20	☆	134,20
H 3012 08 B42	1	26	26	12	8	12	20	☆	130,10
H 3014 08 B42	1	26	26	14	8	12	20	☆	130,90
H 3016 08 B42	1	26	26	16	8	12	20	☆	139,20
H 3020 08 B42	1	26	26	20	8	12	20	☆	145,00
H 3025 08 B42	1	26	26	25	8	12	20	☆	150,00
H 3032 08 B42	1	26	26	32	8	12	20	☆	156,50
H 3038 08 B42	2	26	26	38	8	12	20	☆	183,80
H 3045 08 B42	2	26	26	45	8	12	20	☆	188,20

Passende Fix-Profil Einsätze siehe Seite 04A-12.

★ = ab Lager

☆ = kurzfristig lieferbar

□ = auf Anfrage

Warengruppe 21

Ersatzteile	Spannpratze	€/ Stück	Doppelgewindestift	€/ Stück	Zylinderstift	€/ Stück
	PRY 2162 N	23,10	DG M5 15 N	5,20	ZYD02 m6 12	2,30

Fix Profil Halter H31... B42

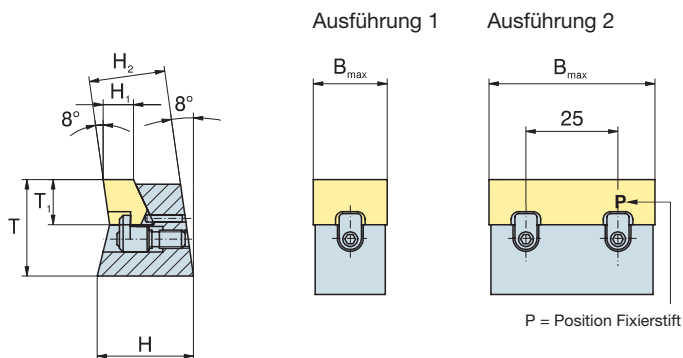

Warengruppe 04A

Bestellnummer	Ausf.	Abmessungen in mm						Dis	Preis €/ Stück
		H	T	B _{max}	H ₁	T ₁	H ₂		
H 3110 07 B42	1	26	29	10	7	15	20	☆	143,80
H 3114 07 B42	1	26	29	14	7	15	20	☆	143,80
H 3116 07 B42	1	26	29	16	7	15	20	☆	143,80
H 3120 07 B42	1	26	29	20	7	15	20	☆	149,20
H 3125 07 B42	1	26	29	25	7	15	20	☆	157,60
H 3132 07 B42	1	26	29	32	7	15	20	☆	177,80
H 3138 07 B42	2	26	29	38	7	15	20	☆	193,50
H 3145 07 B42	2	26	29	45	7	15	20	☆	197,80
H 3160 07 B42	2	26	29	60	7	15	20	☆	226,90

Passende Fix-Profil Einsätze siehe Seite 04A-13.

★ = ab Lager

☆ = kurzfristig lieferbar

☐ = auf Anfrage

Warengruppe 21

Ersatzteile	Spannpratze	€/ Stück	Doppelgewindestift	€/ Stück	Zylinderstift	€/ Stück
	PRY 2162 N	23,10	DG M5 15 N	5,20	ZYD02 m6 12	2,30

Bearbeitungsbeispiele: Fix-Profil Halter B42

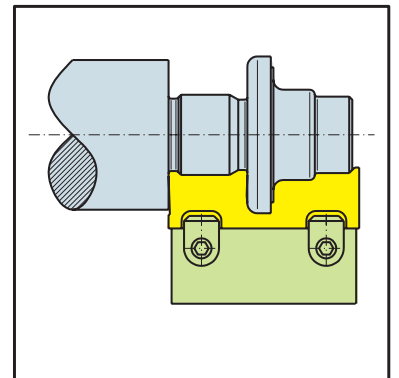
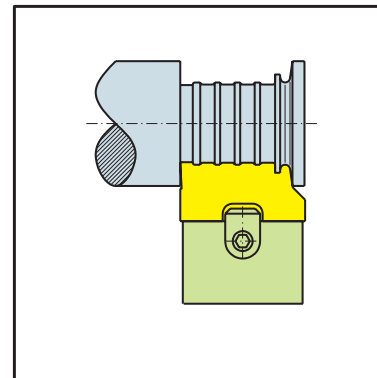
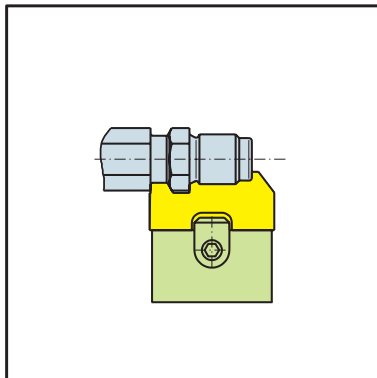
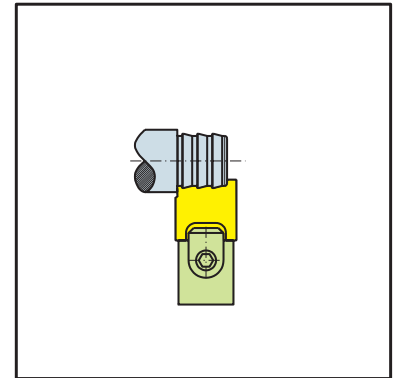
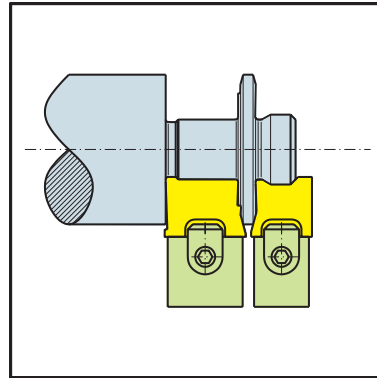
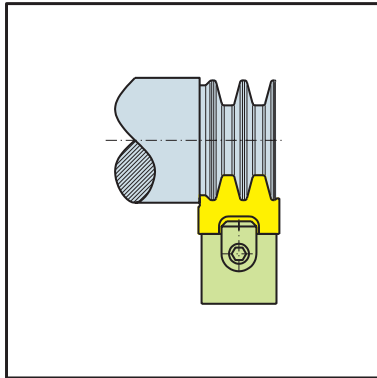

Fix-Profil Einsätze W30...

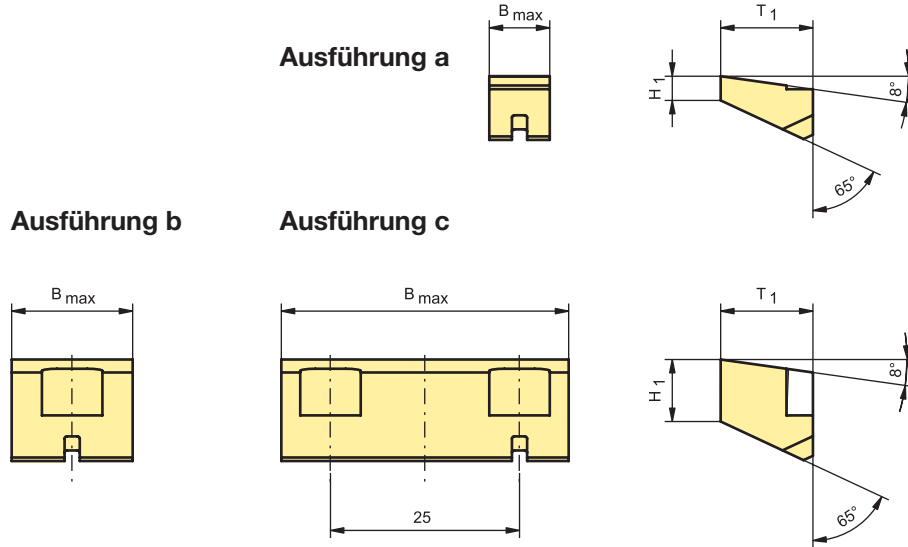

Warengruppe 04B

Bestellnummer	Ausf.	Abmessungen in mm			P20	Preis €/ Stück	K10F	H10	Preis €/ Stück
		B _{max}	T ₁	H ₁					
W 3006-03 N	a	6	12	3			☆		12,90
W 3008-03 N	a	8	12	3			☆		16,00
W 3010-03 N	a	10	12	3			☆		16,40
W 3012-03 N	b	12	12	3	□		☆		17,80
W 3014-03 N	b	14	12	3	□		☆		20,30
W 3016-03 N	b	16	12	3			☆		25,60
W 3018-03 N	b	18	12	3			☆		27,00
W 3020-03 N	b	20	12	3	□		☆		27,80
W 3025-03 N	b	25	12	3			☆		34,00
W 3028-03 N	b	28	12	3			☆		40,00
W 3030-03 N	b	30	12	3			□		
W 3032-03 N	b	32	12	3			☆		47,30
W 3038-03 N	c	38	12	3			☆		61,00
W 3045-03 N	c	45	12	3			☆		76,10
W 3010-08 N	b	10	12	8			☆		24,00
W 3012-08 N	b	12	12	8			☆		24,80
W 3014-08 N	b	14	12	8	□		☆		27,00
W 3016-08 N	b	16	12	8	□		☆		29,60
W 3018-08 N	b	18	12	8			☆		31,70
W 3020-08 N	b	20	12	8	□		☆		33,40
W 3025-08 N	b	25	12	8	□		☆		42,70
W 3028-08 N	b	28	12	8			☆		49,70
W 3032-08 N	b	32	12	8			☆		60,00
W 3038-08 N	c	38	12	8			☆		69,70
W 3045-08 N	c	45	12	8			☆		79,90

★ = ab Lager

☆ = kurzfristig lieferbar

□ = auf Anfrage

Fix-Profil Einsätze W31...

Ausführung b

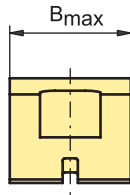

Ausführung c

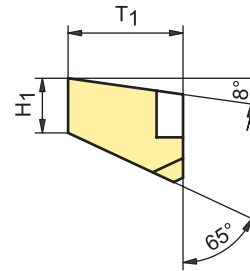
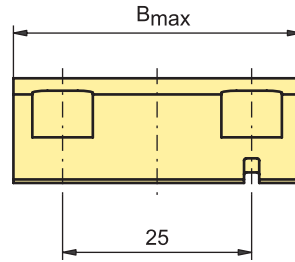

Warengruppe 04B

Bestellnummer	Ausf.	Abmessungen in mm			K30F	P20	Preis €/ Stück	K10F	H10	Preis €/ Stück
		B _{max}	T ₁	H ₁						
W 3110-07 N	b	10	15	7			☆		27,10	
W 3112-07 N	b	12	15	7			☆		28,80	
W 3114-07 N	b	14	15	7			☆		30,50	
W 3116-07 N	b	16	15	7			☆		32,10	
W 3120-07 N	b	20	15	7			☆		36,30	
W 3125-07 N	b	25	15	7			☆		46,40	
W 3128-07 N	b	28	15	7			☆		57,90	
W 3132-07 N	b	32	15	7			☆		64,50	
W 3138-07 N	c	38	15	7			☆		75,40	
W 3145-07 N	c	45	15	7			☆		83,40	
W 3152-07 N	c	52	15	7			☆		87,70	
W 3160-07 N	c	60	15	7			☆		91,60	

Passende Halter H31... auf Anfrage. Weitere Abmessungen auf Anfrage.

★ = ab Lager

☆ = kurzfristig lieferbar

□ = auf Anfrage

Profil-Stechwerkzeug für Innenprofile mit geklemmter Platte

Fix-Profil

Warengruppe 04N

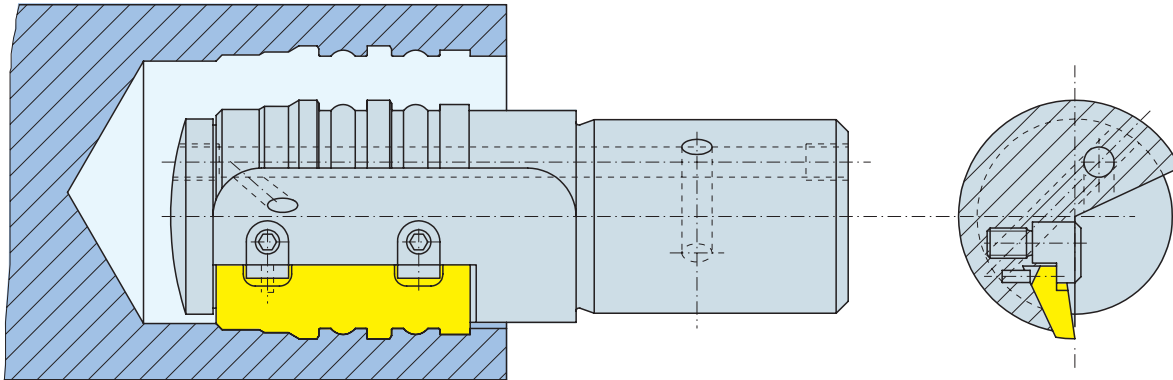

Alle Inneneinstechhalter auf Anfrage.

Bitte senden Sie uns Ihre Werkstückzeichnung.

Für ein detailliertes Angebot benötigen wir folgende Angaben:

- 1.) zu bearbeitender Werkstoff
- 2.) Gewünschte Gesamtlänge des Werkzeugs
- 3.) Gewünschter Schaftdurchmesser des Werkzeugs
- 4.) Gewünschte Fertigungsschritte z.B. Vorstechen, Fertigstechen
- 5.) Gewünschte Profilaufteilung
- 6.) Gewünschter Schneidstoff z.B. HSS, Hartmetall, Cermet usw.
- 7.) Gewünschter Spanwinkel
- 8.) Gewünschter Freiwinkel
- 9.) Gewünschter Seitenfreiwinkel

Die Daten Position 1 - 3 müssen in jedem Fall von Ihnen angegeben werden. Wenn Ihnen die Daten der Position 4 - 9 nicht vorliegen, schlagen wir entsprechende Erfahrungswerte vor.

Fix-Profil-Einsätze siehe Seite 04A-12 bis 04A-13.

Nachschleif- und Profiliervorrichtungen

Abgestimmt auf Ihren Bedarf und passend für Ihre Maschinen

Warengruppe 04S

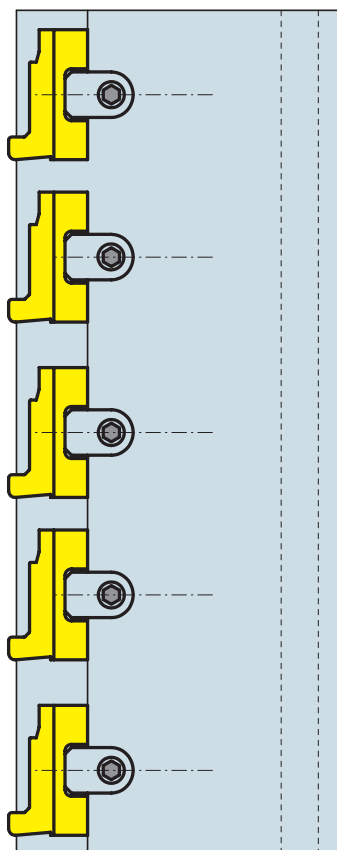
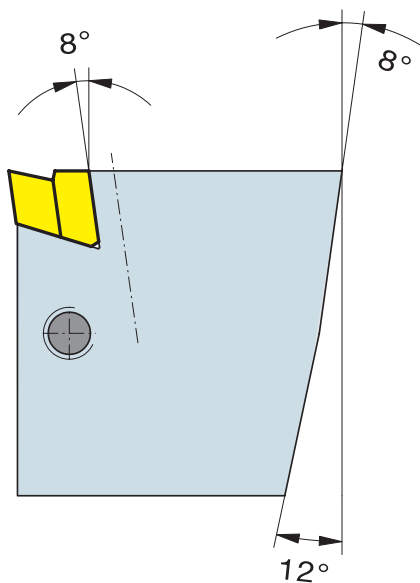

Blockhalter-Rohlinge aus Hartmetall und HSS

Warengruppe 04J

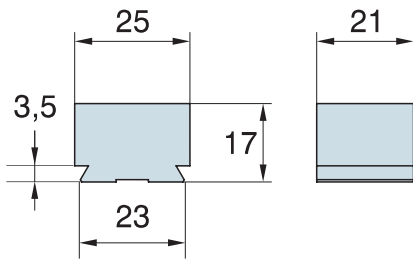

HB 2521 A23N K10F

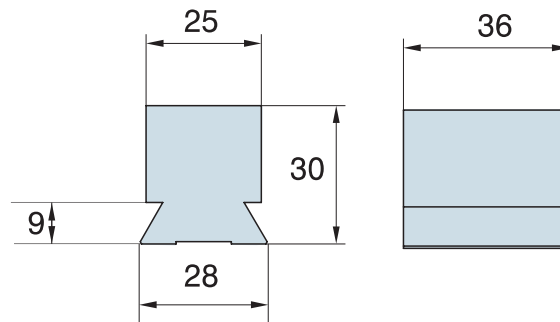

HB 2536 A28N K10F

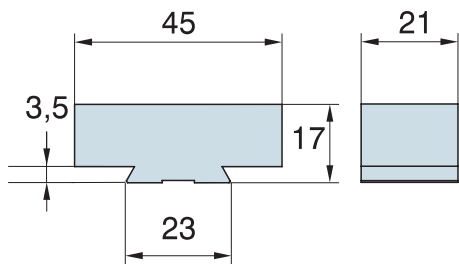

HB 4521 A23N K10F

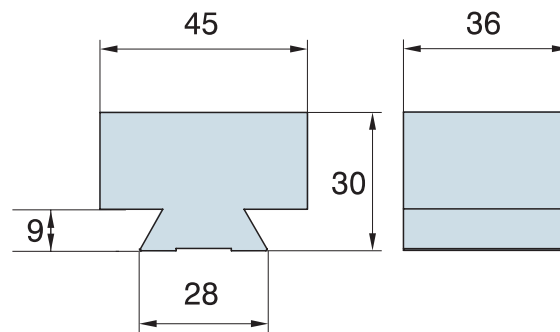

HB 4536 A28N K10F

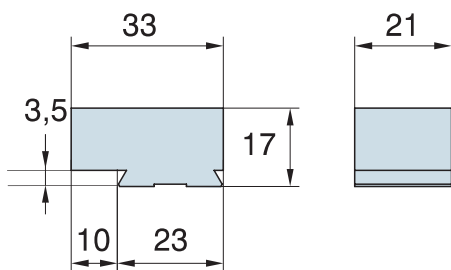

HB 3321 A23RL K10F

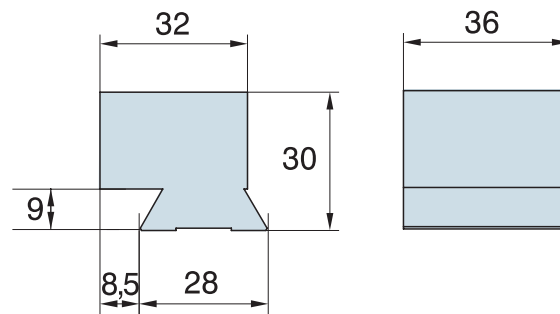

HB 3236 A28RL K10F

In HSS und in Hartmetall lieferbar
Preise auf Anfrage