

Endenbearbeitungs- werkzeuge Typ M

SIX CUT

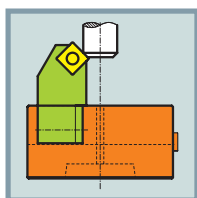

Außenfasen



Innenfasen

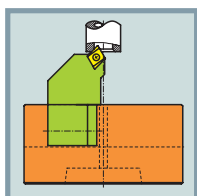

Überdrehen

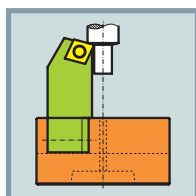

Planen

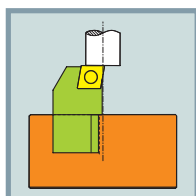



Endenbearbeitungswerkzeuge Typ M

Bearbeitungsdurchmesser in mm / stufenlos	12D-3
Werkzeugkopf EBWK... MR... - Typ M	12D-4
Maschinenaufnahmen für EBWK... M...	12D-5
Maschinenaufnahmen für EBWK... M...	12D-6
Planhalter EBPH 90... 09SC	12D-7
Planhalter EBPH 90... 09CC.....	12D-7
Fashalter EBFHA 45... 09SC	12D-8
Fashalter EBFHA 30... 09SC	12D-8
Innenfashalter EBFHI 45...	12D-9
Überdrehhalter EBDHX... 09CC	12D-9
Beispiele Werkzeughalter	12D-10

Andere Ausführungen und Abmessungen auf Anfrage.

Konstruktionsänderungen vorbehalten.

Alle Preise in Euro (€), zuzüglich Mehrwertsteuer.

Bearbeitungsdurchmesser in mm / stufenlos

Kopfgröße	Planen Ø	Fasen Ø	Überdrehen Länge X
EBWK 060 (Ø D = 60)	0-60	0-60	0-30
EBWK 080 (Ø D = 80)	0-80	0-80	0-30
Größere Längen auf Anfrage.			

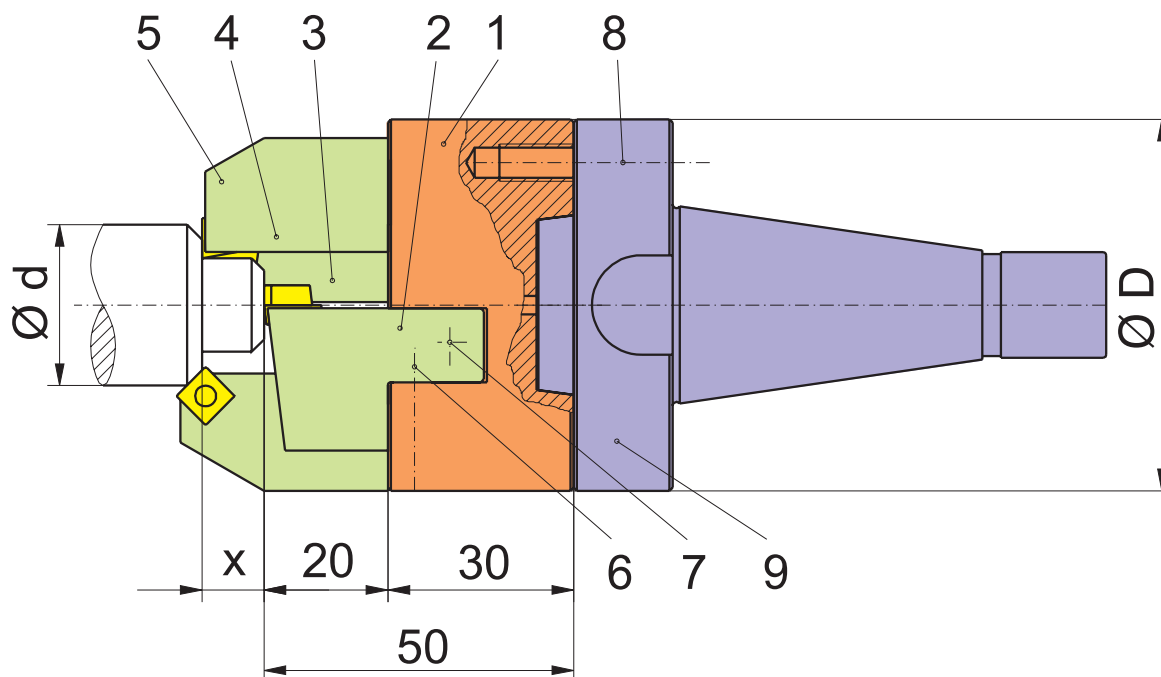

Legende	
1	Werkzeugkopf EBWK...
2	Planhalter EBPH...
3	Außenfashalter EBFHA...
4	Überdrehhalter 90° EBDHX...
5	Überdrehhalter 45° EBDHX...
6	Halter-Klemmschraube
7	Halter-Stellschraube
8	Montageschraube
9	Maschinenaufnahme entsprechend der Bearbeitungsmaschine

Werkzeugkopf EBWK... MR... - Typ M

EBWK... MR2

EBWK... MR3

EBWK... MR4

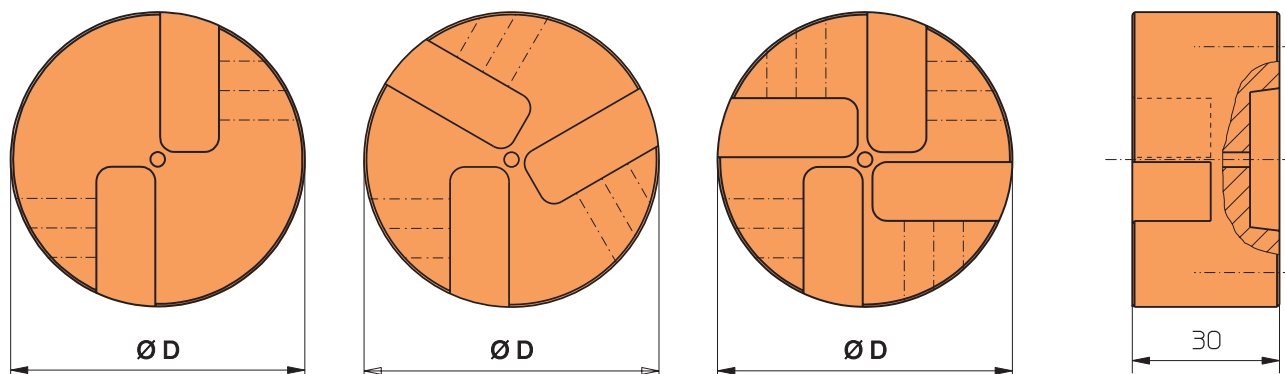

Warengruppe 12D

Bestellnummer mit Innenkühlung	Aufnahmen für Klemmhalter	Ø D	Dis	
EBWK 060 MR2 IK	2	60	☆	
EBWK 060 MR3 IK	3	60	☆	
EBWK 060 MR4 IK	4	60	☆	

Bestellnummer mit Innenkühlung	Aufnahmen für Klemmhalter	Ø D	Dis	
EBWK 080 MR2 IK	2	80	☆	
EBWK 080 MR3 IK	3	80	☆	
EBWK 080 MR4 IK	4	80	☆	

Aufbau und Funktionsskizze siehe Seite 12D-3.

Warengruppe 21

Ersatzteile	Montageschraube	Halter-Klemmschraube
EBWK 060 MR...	SCHI M6x20 DIN912	SCHW M5x08 DIN 914
EBWK 080 MR...	SCHI M6x20 DIN912	SCHW M5x08 DIN 914
		SCHW M5x20 DIN 914

★ = ab Lager ☆ = kurzfristig lieferbar ☐ = auf Anfrage

Maschinenaufnahmen für EBWK... M...

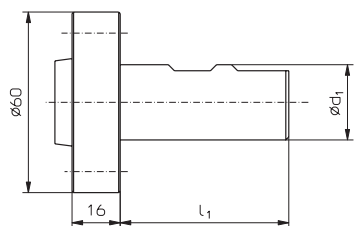

Warengruppe 12F

Zylinderschaft nach DIN 1835				
Bestellnummer	d ₁	l ₁	Dis	
EBMA ZB20 M 1835	20	50	☆	
EBMA ZB25 M 1835	25	56	☆	

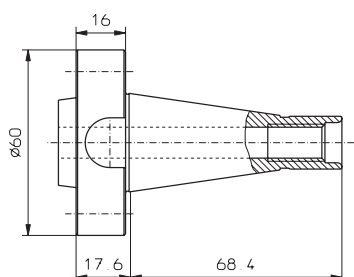

Warengruppe 12F

Steilkegel nach DIN 729 und DIN 2080				
Bestellnummer			Dis	
EBMA SK25 M 729			☆	
EBMA SK30 M 2080			☆	

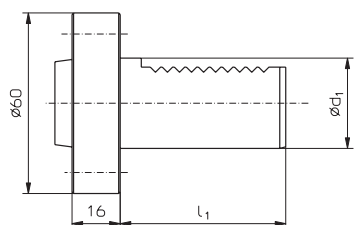

Warengruppe 12F

Zylinderschaft nach DIN 69880				
Bestellnummer	d ₁	l ₁	Dis	
EBMA ZV20 M 69880	20	40	☆	
EBMA ZV25 M 69880	25	48	☆	
EBMA ZV30 M 69880	30	55	☆	

Weitere Aufnahmen siehe Seite 12D-6 und auf Anfrage.
Passender Werkzeugkopf siehe Seite 12D-4.

★ = ab Lager

☆ = kurzfristig lieferbar

☐ = auf Anfrage

Maschinenaufnahmen für EBWK... M...

Warengruppe 12F

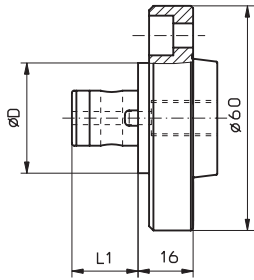

ABSK - Komet-kompatibel				
Bestellnummer	D	L ₁	Dis	
EBMA ABSK 40 M	40	26	<input type="checkbox"/>	
EBMA ABSK 50 M	50	31	<input type="checkbox"/>	

Warengruppe 12F

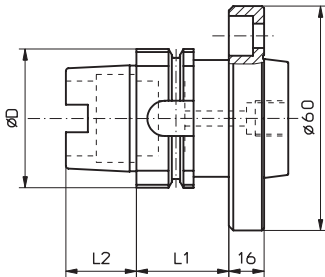

HSK - Hohlschaftkegel nach DIN 69893 Form A				
Bestellnummer	D	L ₁	L ₂	Dis
EBMA HSK 32 A M	32	35	16	<input type="checkbox"/>
EBMA HSK 40 A M	40	35	20	<input type="checkbox"/>

Warengruppe 12F

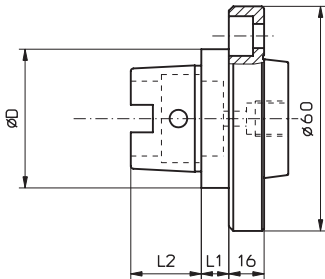

HSK - Hohlschaftkegel nach DIN 69893 Form C				
Bestellnummer	D	L ₁	L ₂	Dis
EBMA HSK 32 C M	32	10	16	<input type="checkbox"/>
EBMA HSK 40 C M	40	10	20	<input type="checkbox"/>

Warengruppe 12A

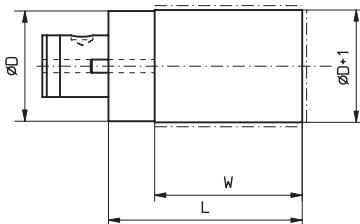

Rohlinge für HSK und ABSK				
Bestellnummer				
Auf Anfrage				

Weitere Aufnahmen siehe Seite 12D-5 und auf Anfrage.
Passender Werkzeugkopf siehe Seite 12D-4.

★ = ab Lager

☆ = kurzfristig lieferbar

= auf Anfrage

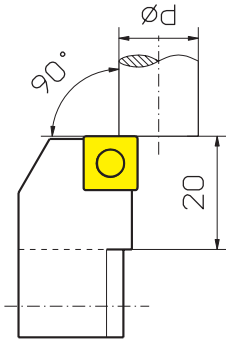
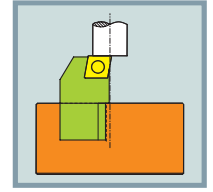

Planhalter EBPH 90... 09SC

Warengruppe 12D

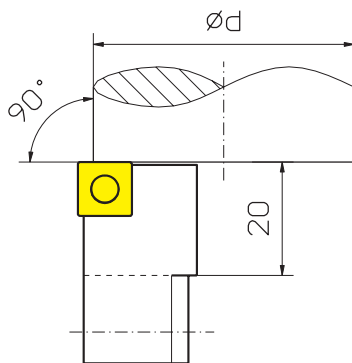

Passend in Werkzeugkopf →	...060	...080	Dis	
Bestellnummer	Einstellbar auf $\varnothing d$			
EBPH 9001 MR 09SC	0-34	0-54	☆	
EBPH 9002 MR 09SC	24-58	24-78	☆	
Wendeplatten siehe Produktinformation 05. Halter ist auch für Wendeplatten Ihrer Wahl lieferbar.				

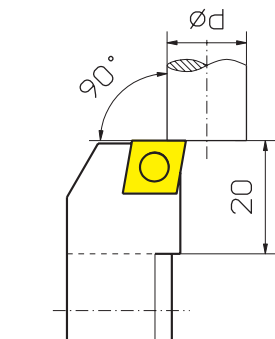

Planhalter EBPH 90... 09CC

Warengruppe 12D

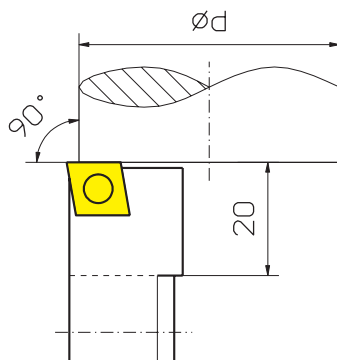

Passend in Werkzeugkopf →	...060	...080	Dis	
Bestellnummer	Einstellbar auf $\varnothing d$			
EBPH 9001 MR 09CC	0-34	0-54	☆	
EBPH 9002 MR 09CC	24-58	24-78	☆	
Wendeplatten siehe Produktinformation 05. Halter ist auch für Wendeplatten Ihrer Wahl lieferbar.				

Warengruppe 21

Ersatzteile	Wendeplatten-Spannschraube	Halter-Stellschraube
	SCHT15 M3,5x10 SY	SCHW M6x05x33
	Feststellschraube	Kunststoffstopfen
	SCHW M3x4 DIN913	KST M3

★ = ab Lager

☆ = kurzfristig lieferbar

☐ = auf Anfrage

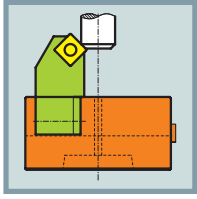

Fashalter EBFHA 45... 09SC

Warengruppe 12D

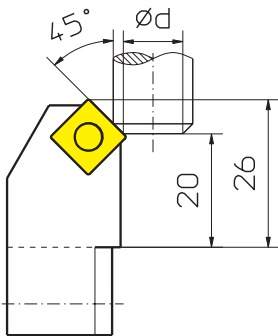

Passend in Werkzeugkopf →	...060	...080	Dis	
Bestellnummer	Einstellbar auf Ø d			
EBFHA 4501 MR 09SC	0-18	0-38	☆	
EBFHA 4502 MR 09SC	9-27	9-47	☆	
Wendeplatten siehe Produktinformation 05. Halter ist auch für Wendeplatten Ihrer Wahl lieferbar.				

Fashalter EBFHA 30... 09SC

Warengruppe 12D

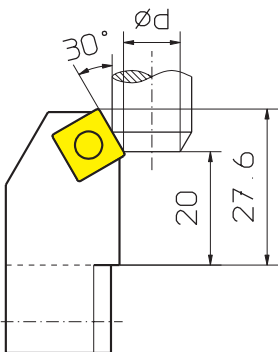

Passend in Werkzeugkopf →	...060	...080	Dis	
Bestellnummer	Einstellbar auf Ø d			
EBFHA 3001 MR 09SC	0-18	0-38	☆	
EBFHA 3002 MR 09SC	10-28	10-48	☆	
Wendeplatten siehe Produktinformation 05. Halter ist auch für Wendeplatten Ihrer Wahl lieferbar.				

Warengruppe 21

Ersatzteile	Wendeplatten-Spannschraube	Halter-Stellschraube
	SCHT15 M3,5x10 SY	SCHW M6x05x33
	Feststellschraube	Kunststoffstopfen
	SCHW M3x4 DIN913	KST M3

★ = ab Lager

☆ = kurzfristig lieferbar

☐ = auf Anfrage

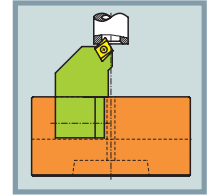

Innenfashalter EBFHI 45...

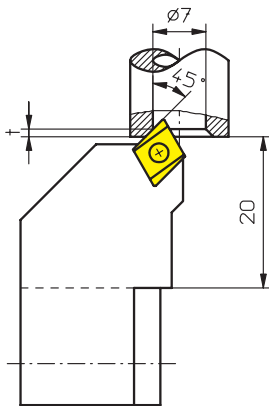

Warengruppe 12D

Passend in Werkzeugkopf →	...060	...080	Fastiefe	Dis	
Bestellnummer	Einstellbar auf ϕ d				
EBFHI 4501 MR 05EP	0-20	0-30	1	☆	
EBFHI 4502 MR 05EP	10-28	10-48	2	☆	
EBFHI 4503 MR 05EP	28-46	28-66	2	☆	
EBFHI 4504 MR 05EP	42-60	42-80	2	☆	

Wendeplatten siehe Produktinformation 05.
Halter ist auch für Wendeplatten Ihrer Wahl lieferbar.

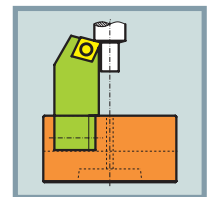

Überdrehhalter EBDHX... 09CC

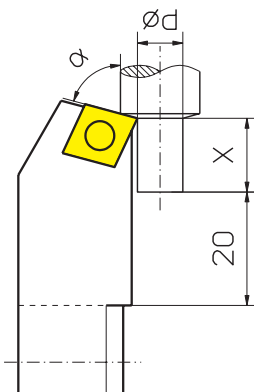

Warengruppe 12D

Bestellnummer	Abmessungen in mm			Dis	
	a	x	d		
EBDHX MR 09CC	Variabel	Variabel	Variabel		
Preis bei Abnahme ab 5 Stück				<input type="checkbox"/>	

Bei der Bestellung folgende Maße angeben:

a = Plattenlage
x = Überdrehlänge
d = Drehdurchmesser

Wendeplatten siehe Produktinformation 05.
Halter ist auch für Wendeplatten Ihrer Wahl lieferbar.

Warengruppe 21

Ersatzteile	Wendeplatten-Spannschraube	Halter-Stellschraube
	SCHT15 M3,5x10 SY	SCHW M6x05x33
	Feststellschraube	Kunststoffstopfen
	SCHW M3x4 DIN913	KST M3

★ = ab Lager

☆ = kurzfristig lieferbar

= auf Anfrage

Beispiele Werkzeughalter

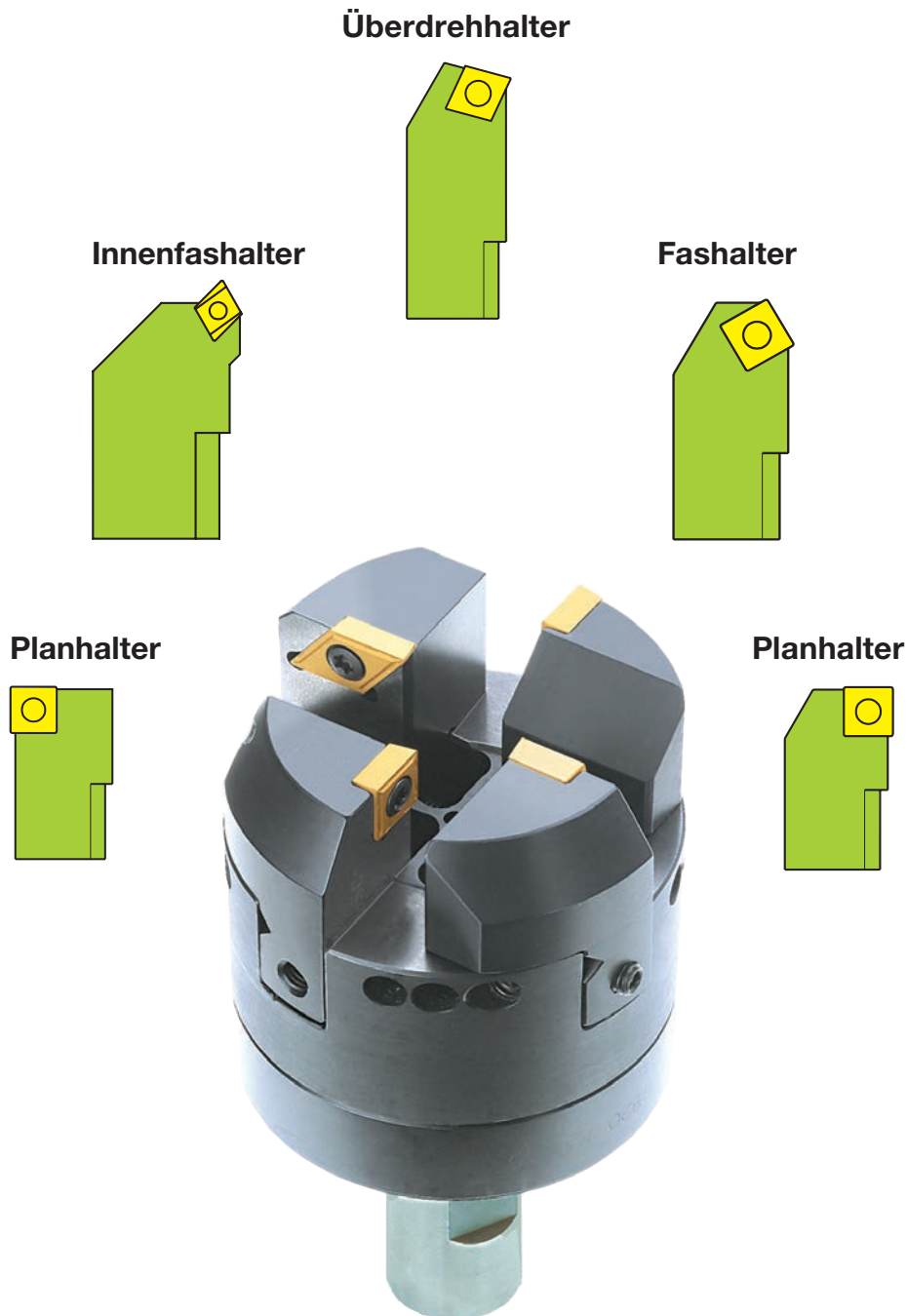

Die austauschbaren Werkzeughalter bieten viele Anwendungsmöglichkeiten.