

Planschieber System-Werkzeug

Zur Ausrüstung von
Rund-Takt-Maschinen
Bearbeitungs-Zentren
Sondermaschinen



Auch in Sonderausführung

Planschieber

| | |
|---|--------|
| Übersicht Planschieber | 12J-3 |
| Funktionsskizze | 12J-4 |
| Planschieber Einzelteile..... | 12J-5 |
| Aufsatzhalter | 12J-6 |
| Kurzklemmhalter | 12J-7 |
| Schieberschnittstellen | 12J-8 |
| Maschinenaufnahmen, Ausführungsbeispiele..... | 12J-9 |
| Aufsatzbrücke Planschieberwerkzeuge / Drehköpfe | 12J-10 |
| Planschieber PSWK... B2..... | 12J-11 |
| Bearbeitungsbeispiel | 12J-12 |

Andere Ausführungen und Abmessungen auf Anfrage.

Konstruktionsänderungen vorbehalten.

Alle Preise in Euro (€), zuzüglich Mehrwertsteuer.

Übersicht Planschieber

Form- Dreh- und Stechhalter

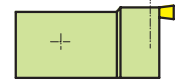
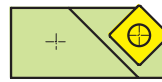
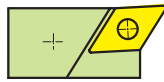
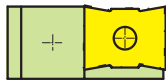

Aufsatzhalter mit Spannzylinder oder T-Nutmutter

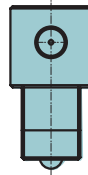
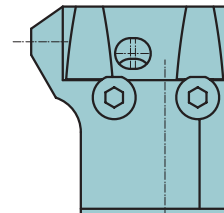
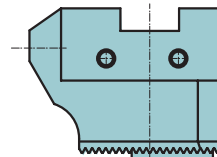
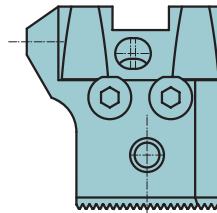
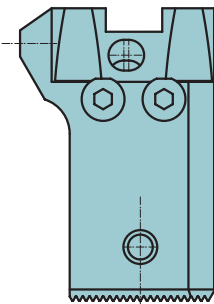

Planschieber-Werkzeugkopf

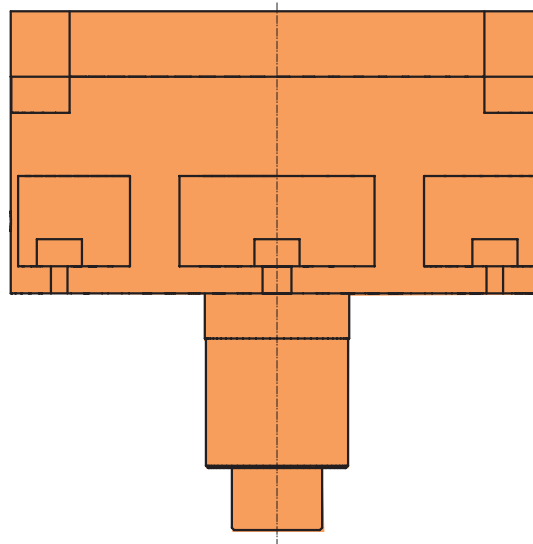

Maschinenaufnahme, falls benötigt

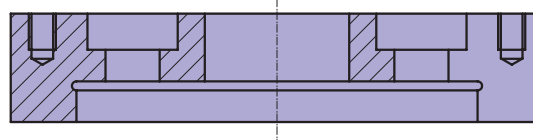

Funktions-skizze

Axialschnitt

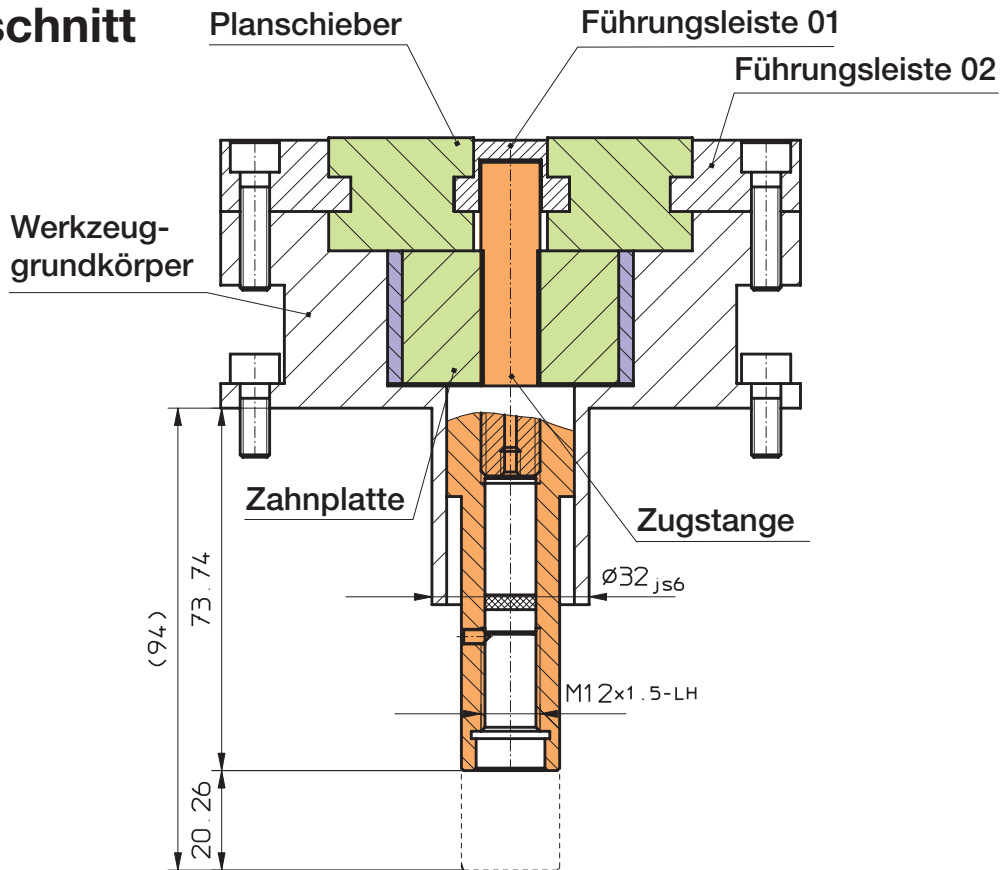

Radialschnitt

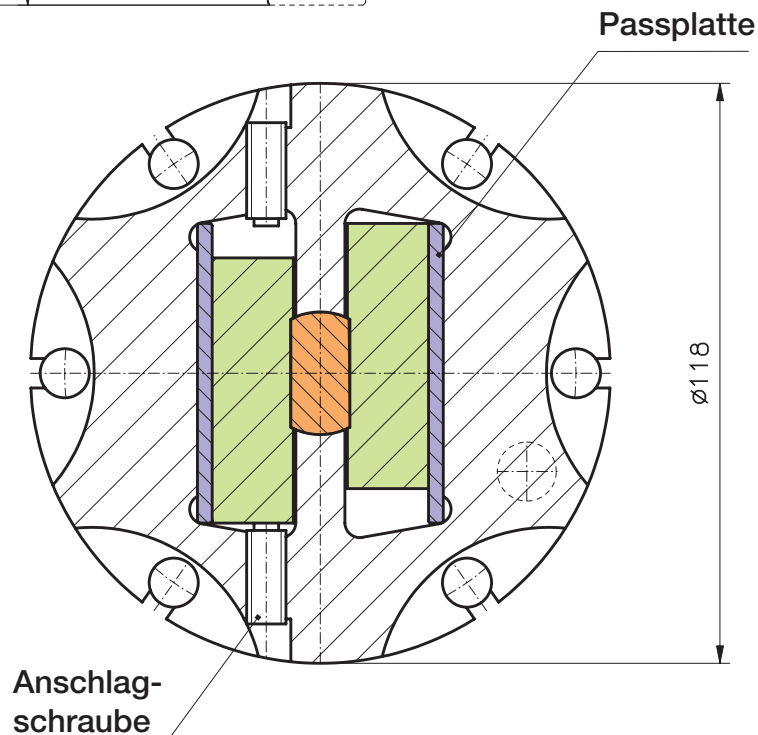

Planschieber Einzelteile



Warengruppe 12J

| Bestellnummer | Bezeichnung | Dis | B | | |
|----------------|------------------------------------|-----|---|--|--|
| PSGK 118 A2 | Werkzeuggrundkörper | ★ | | | |
| PS 118 A2A | Planschieber - Standard | ★ | | | |
| PS 118 A2B | Planschieber - Standard | ★ | | | |
| PS 118 A2X | Planschieber - Sonderform | ☆ | | | |
| PSZS 06 118 A2 | Zugstange | ★ | | | |
| PSZS 10 118 A2 | Zugstange | ★ | | | |
| PSZS 17 118 A2 | Zugstange | ★ | | | |
| PSZP 06 118 A2 | Zahnplatte | ★ | | | |
| PSZP 10 118 A2 | Zahnplatte | ★ | | | |
| PSZP 17 118 A2 | Zahnplatte | ★ | | | |
| PSFL 118 01 | Führungsleiste | ★ | | | |
| PSFL 118 02 | Führungsleiste | ★ | | | |
| PSPP 118 A2 | Passplatte | ★ | | | |
| PSMS 118 A2 | Montage Schraubenset | ★ | | | |
| PSRP 118 A2 | Reparatur | ☆ | | | |
| PSMA 118 A2 | Maschinenaufnahme | ☆ | | | |
| PSWK 118 A2 | Planschieber-Werkzeugkopf komplett | | | | |

★ = ab Lager

☆ = kurzfristig lieferbar

☐ = auf Anfrage

Aufsatzhalter

Aufsatzhalter A0

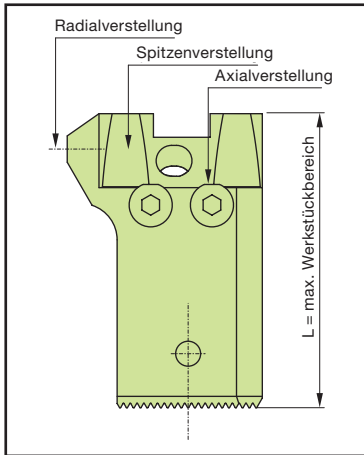

Aufsatzhalter B0

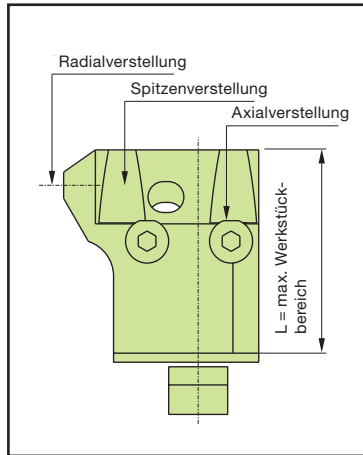

Spannzylinder VTS

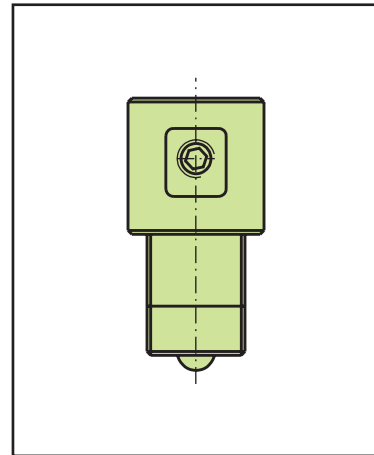

Aufsatzhalter A1

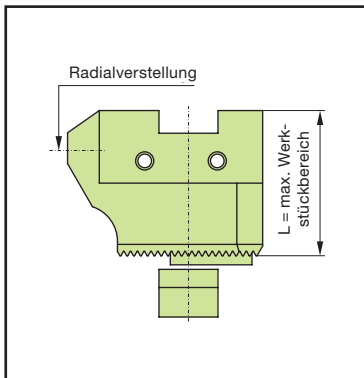

Aufsatzhalter X

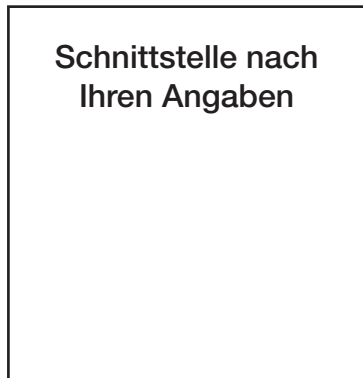

Spannzylinder ABS

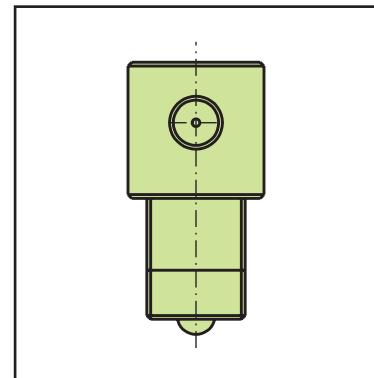

Warengruppe 12J

| Bestellnummer | Bezeichnung | L | Dis | B | | |
|------------------|------------------------------|----|-----|---|-------------|--|
| PSAH A2 80 A0 | Aufsatzhalter - Standard | 80 | ★ | | | |
| PSAH A2 65 A0 | Aufsatzhalter - Standard | 65 | ★ | | | |
| PSAH A2 55 A0 | Aufsatzhalter - Standard | 55 | ★ | | | |
| PSAH A2 45 A0 | Aufsatzhalter - Standard | 45 | ★ | | | |
| PSAH A2 26 A1 | Aufsatzhalter - Standard | 26 | ★ | | | |
| PSAH A2 26 B0 | Aufsatzhalter | 26 | ★ | | | |
| PSAH A2 X | Aufsatzhalter - Sonderform x | | ☆ | | auf Anfrage | |
| PSAZ A2 18 - VTS | Spannzylinder | | ★ | | | |
| PSAZ A2 20 - ABS | Spannzylinder | | ★ | | | |

Aufsatzhalter auch in anderen Längen (L) lieferbar.

Zur Gewichtsreduzierung sind Aufsatzhalter auch in Aluminium lieferbar.

Warengruppe 21

| Ersatzteile | Spannklotz für PSAZ | Doppelgewindestift |
|-------------|----------------------|--------------------|
| | PSSKL/R | DGM 0,5x15 N |
| | Anschlag einstellbar | Doppelgewindestift |
| | PRAE M5 L | DGM 0,5x15 N |

★ = ab Lager

☆ = kurzfristig lieferbar

□ = auf Anfrage

Kurzklemmhalter

SAGCR

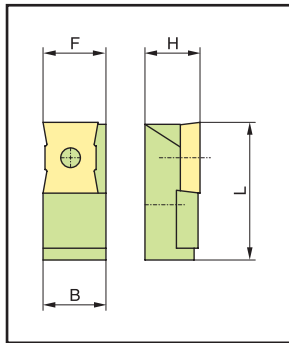

SDJCR

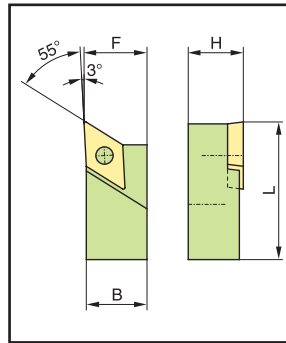

SSSCR

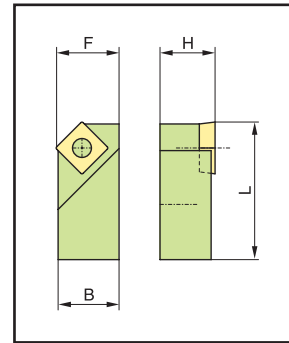

STGCR

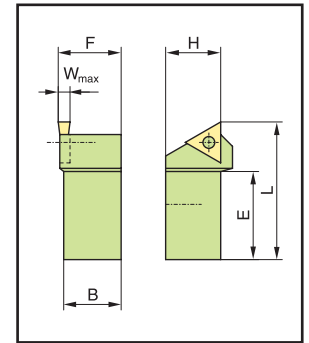

Warengruppe 12J

| Bestellnummer | Abmessungen in mm | | | | | Dis | |
|------------------|-------------------|----|----|----|----|--------------------------|--|
| | H | B | L | F | E | | |
| SAGCR 1416 A1236 | 14 | 16 | 36 | 16 | 0 | <input type="checkbox"/> | |
| SDJCR 1416 A1136 | 14 | 16 | 36 | 16 | 0 | <input type="checkbox"/> | |
| SSSCR 1416 A0936 | 14 | 16 | 36 | 16 | 0 | <input type="checkbox"/> | |
| STGCR 1416 A1136 | 14 | 16 | 36 | 16 | 20 | <input type="checkbox"/> | |
| SAGCR 1616 A1236 | 16 | 16 | 36 | 16 | 0 | <input type="checkbox"/> | |
| SDJCR 1616 A1136 | 16 | 16 | 36 | 16 | 0 | <input type="checkbox"/> | |
| SSSCR 1616 A0936 | 16 | 16 | 36 | 16 | 0 | <input type="checkbox"/> | |
| STGCR 1616 A1136 | 16 | 16 | 36 | 16 | 20 | <input type="checkbox"/> | |

Passende Wendeplatten siehe Produktinformation 05.

★ = ab Lager

☆ = kurzfristig lieferbar

= auf Anfrage

Schieberschnittstellen

Planschiebersatz mit Schnittstelle A

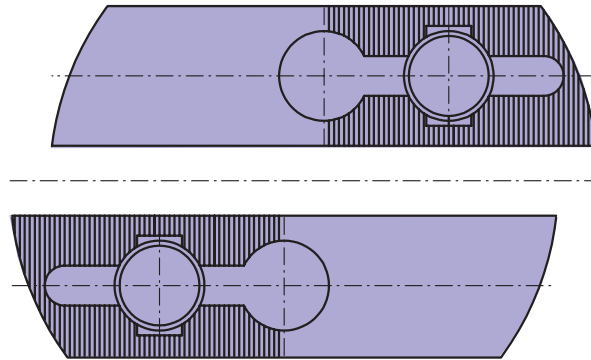

Planschiebersatz mit Schnittstelle B

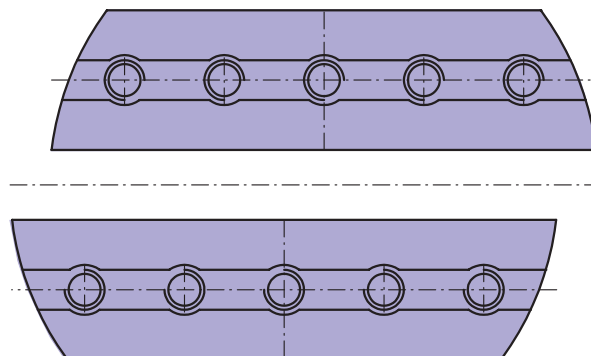

Planschiebersatz mit Schnittstelle X

Nach Ihren Angaben

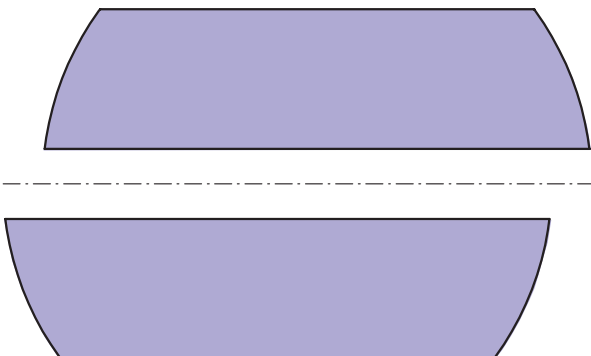

Maschinenaufnahmen, Ausführungsbeispiele

Anschluss Planschieberkopf zur Maschinenspindel, bzw. zur Maschinenaufnahme.

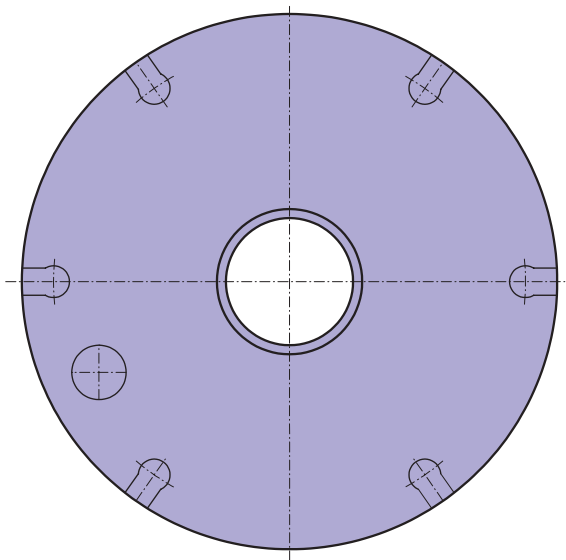

Maschinenaufnahme PSMA 118 A2 2079 G40

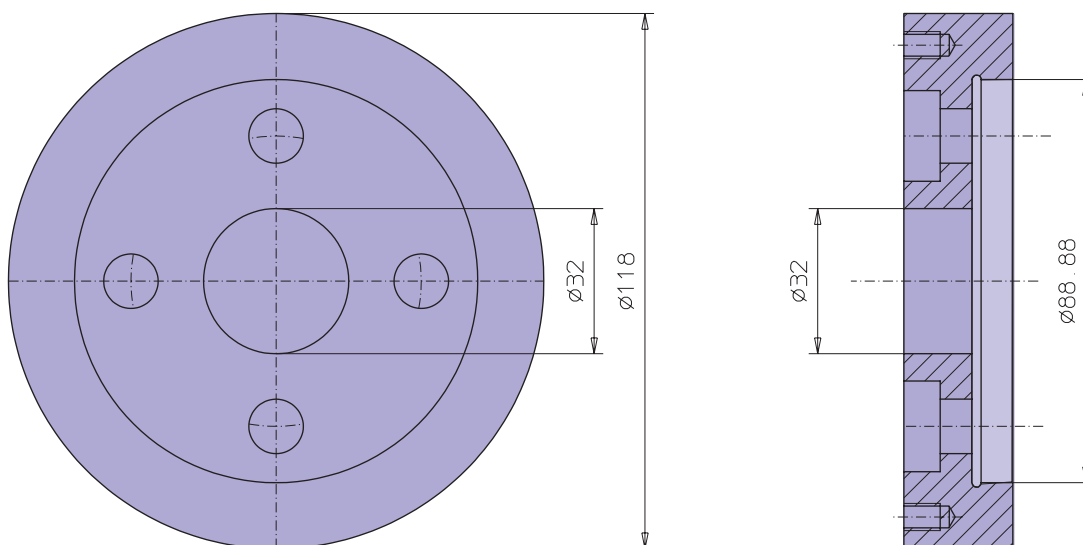

Andere Maschinenaufnahmen auf Anfrage.

Aufsatzbrücke Planschieberwerkzeuge / Drehköpfe

Die Aufsatzbrücke wird den jeweiligen Anforderungen angepasst.

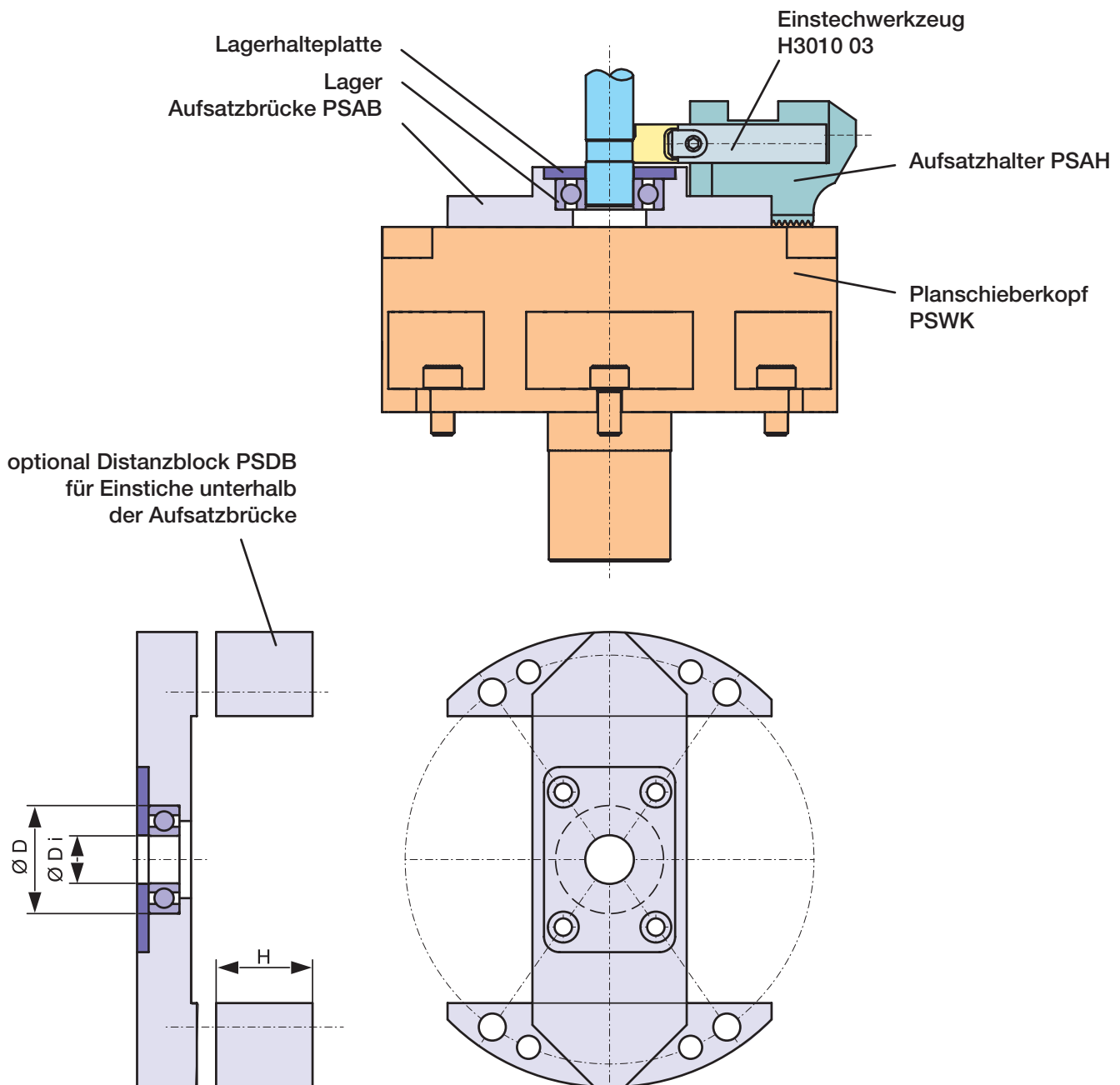

Planschieber PSWK... B2



Warengruppe 12J

| Bestellnummer | Abmessungen in mm | | | | Dis | |
|---------------|-------------------|--|--|--|-----|--|
| | Durchmesser | | | | | |
| PSWK100B2H17B | 100 | | | | ☆ | |
| | | | | | | |
| | | | | | | |
| | | | | | | |

★ = ab Lager

☆ = kurzfristig lieferbar

☐ = auf Anfrage

Bearbeitungsbeispiel

